

SYNERGY PACK SAS

UN MUNDO EN MÁQUINAS EMPAQUETADORAS



SELECCIONADORA

Maquina Seleccionadora Automática

SELECCIONADORA

La seleccionadora esta diseñada para adaptarse a un asador con un tostador de hasta 90 Kg.

INSTALACIÓN ELÉCTRICA

Corriente eléctrica 220 V
Fase - neutro
Frecuencia: 60 Hz
Consumo. 1.7 Kw

TAMAÑO DE LA MAQUINA

ALTURA: 2252 mm,
2800 mm (con base)
ANCHO: 900 mm
PROFUNDIDAD: 990 mm

AIRE COMPRIMIDO

Presion: 90 Psi
Consumo: 35 CFM



* Estas especificaciones están sujetas a cambios, sin previo aviso por el fabricante.

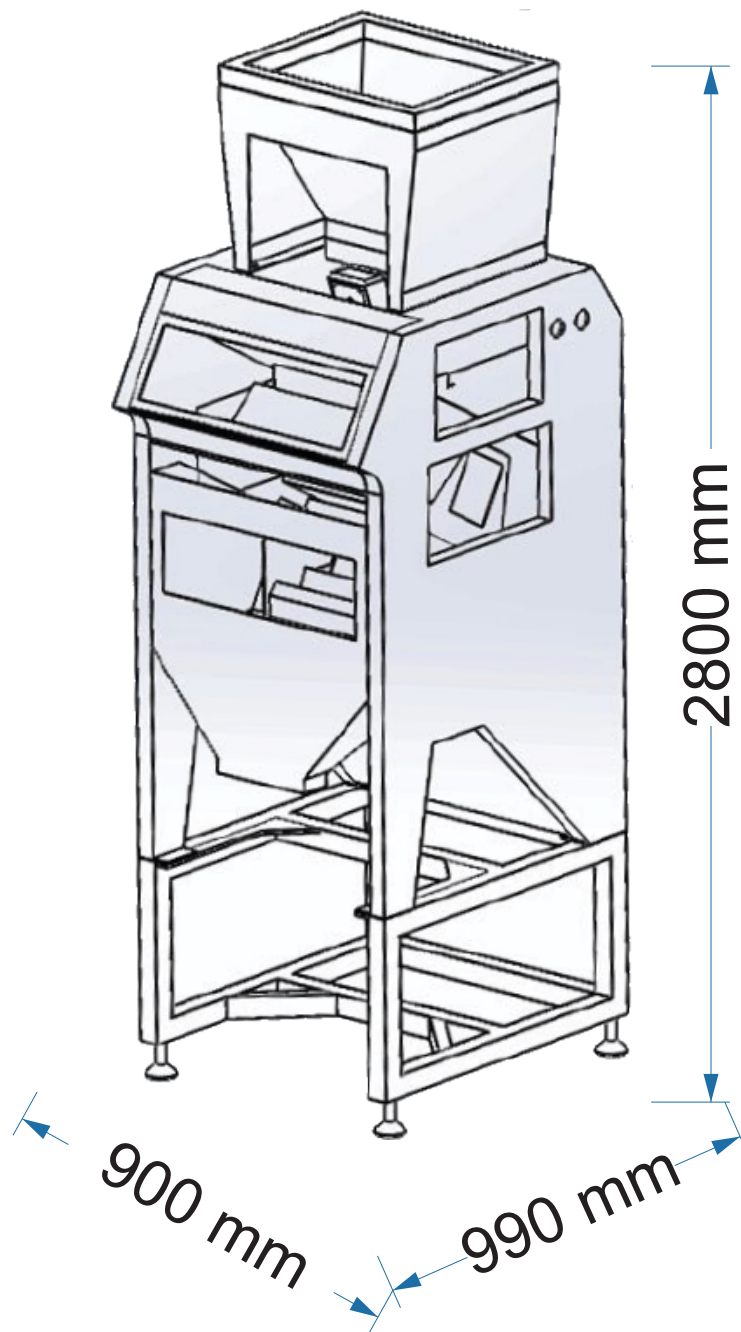

Diana M Castellanos
Directora Comercial
info@synergy-pack.com



Visite nuestra página: www.synergy-pack.com

SELECCIONADORA

CON BASE O SIN ELLA

El seleccionar se puede elevar 500 mm ordenando una base. Esta base permite más espacio debajo de la salida para un contenedor de almacenamiento más alto o un transportador más alto.

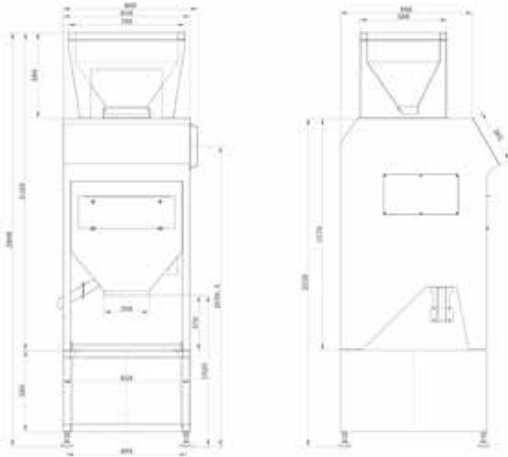

SELECCIONADOR CON BASE (TOLVA DE 1200 L)

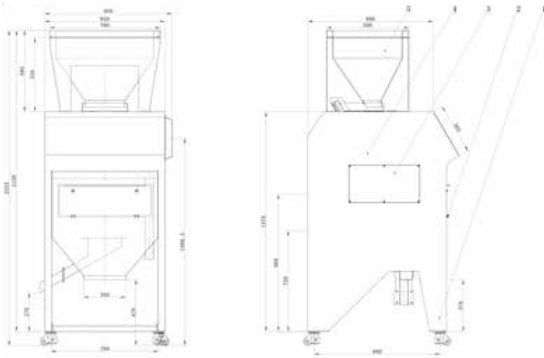

SELECCIONADOR SIN BASE (TOLVA DE 1200 L)

* Estas especificaciones están sujetas a cambios, sin previo aviso por el fabricante.

OPCIÓN DE ELEVADOR

Ventajas:

- Ocupa menos espacio.
- Tiene cubierta contra el polvo.

Desventajas:

- Mucho ruido al trabajar.

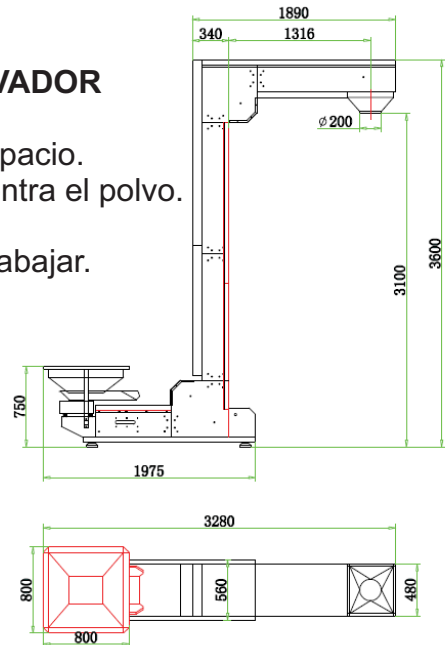

OPCIÓN DE BANDA INCLINADA

Ventajas:

- Más silencioso al trabajar

Desventajas:

- Ocupa más espacio
- No está cubierta a prueba del polvo.

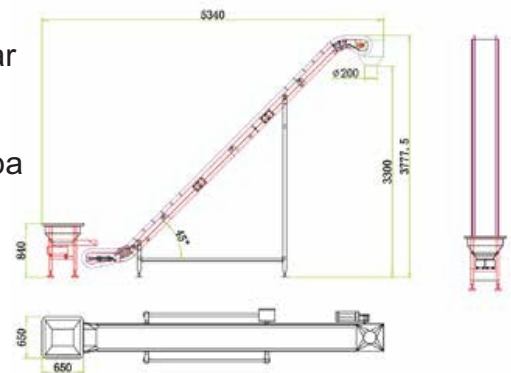

Diana M Castellanos
Directora Comercial
info@synergy-pack.com



Visite nuestra página: www.synergy-pack.com